

OVALE SMØREOLIETANKE



Ovale smøreolietanke

Roug Steel Tank fremstiller ovale smøreolietanke, der er typegodkendt i henhold til Miljøministeriets Olietankbekendtgørelse.



Smøreoliepumpe

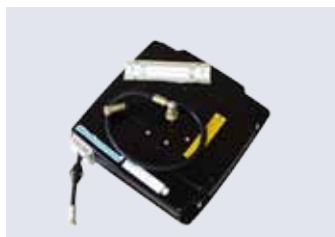

Slangerulle



Pistol



Måleur og påfyldningsstuds

OVALE SMØREOLIETANKE

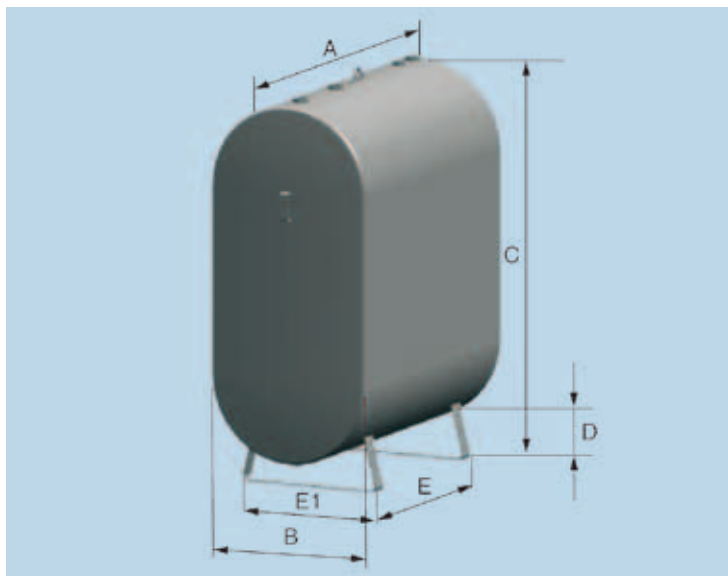

Tankattest

Roug Steel Tank udsteder tankattest, som indeholder beskrivelse af tanken, typegodkendelse samt et entydigt tanknummer. Tankattest skal fremsendes til kommunen senest samtidig med etablering af tanken.

Udvendig korrosionsbeskyttelse

Indendørs placering:

- Der stilles ingen krav i bekendtgørelse, men alle tanke fra Roug Steel Tank er som minimum sandblæst og belagt med 1 lag rødbrun pulverlak.
- Tanken må kun opstilles inden for en opvarmet bygnings ydervægge.

Udendørs placering:

- Ifølge bekendtgørelsen skal tankene males efter korrosionsklasse C3. Roug Steel Tank pulverlakerer tankene i standardfarverne hvid og rødbrun. Andre farver kan leveres efter aftale.

Indvendig korrosionsbeskyttelse

Bekendtgørelsen stiller krav om indvendig beskyttelse mod korrosion. Roug Steel Tank er leveringsdygtig i:

- Anodebeskyttet tank:
- Anoder i bunden.

Tilbehør der medleveres

- Tankalarm/udluftningshætte
- Påfyldningsstuds med 2" gevind
- Oliestandsmåler med liter-skala

Yderligere tilbehør

Se afsnit Tilbehør og Handelsvarer.

Leveringstid

Roug Steel Tank lagerfører smøre- og spildolietanke i et antal standardfarver. Tankene kan leveres fra dag til dag.

Tanken må kun løftes i tom tilstand. Nedenstående mål er vejledende.

INDHOLD	LÆNGDE	BREDDE	HØJDE	FRIHØJDE	KONSOLAFSTAND		VÆGT
	A	B	C	D	E	E1	
1200 l	1300 mm	725 mm	1705 mm	125 mm	800 mm	615 mm	180 kg
1800 l	1900 mm	725 mm	1705 mm	125 mm	1400 mm	615 mm	240 kg